

SEDES



COFFRAGES
DU VALLON

LOCATION, VENTE,
MONTAGE, FABRICATION

COFFRAGE | ÉTAIEMENT | ÉCHAFAUDAGE | SÉCURITÉ

COFFRAGES BOIS

COFFRAGE

BANCHES MÉTALLIQUES



LES «PLUS» PRODUIT & SÉCURITÉ

La banche Sateco Box SC 1015

Une nouvelle génération ergonomique pour plus de sécurité et de productivité

LE + PRODUIT

- > Peau coffrante en **INOX** épaisseur 5mm
- > Pression béton admissible de 15t/m² (12t/m² en tiges standards de 23mm) optimisant les vitesses de bétonnage
- > Banche à caisson fermé facilitant l'entretien
- > Boulonnerie intégrée et imperdable pour un gain de temps lors des juxtapositions et superpositions
- > Pièces d'assemblage permettant un rattrapage dans les 3 dimensions de ± 25mm



LE + SÉCURITÉ

- > Accès facilités avec un vérin de pied à 60cm, entretoise basse à 40cm et une grande trappe allégée de 72x50cm
- > Béquille avec verrouillage intégré et imperdable
- > Poignée de préhension pour le positionnement des panneaux
- > Crochet de retenue des accessoires
- > Portillon avec extension intégrée et mise en place en un seul point



PRÉSENTATION GÉNÉRALE

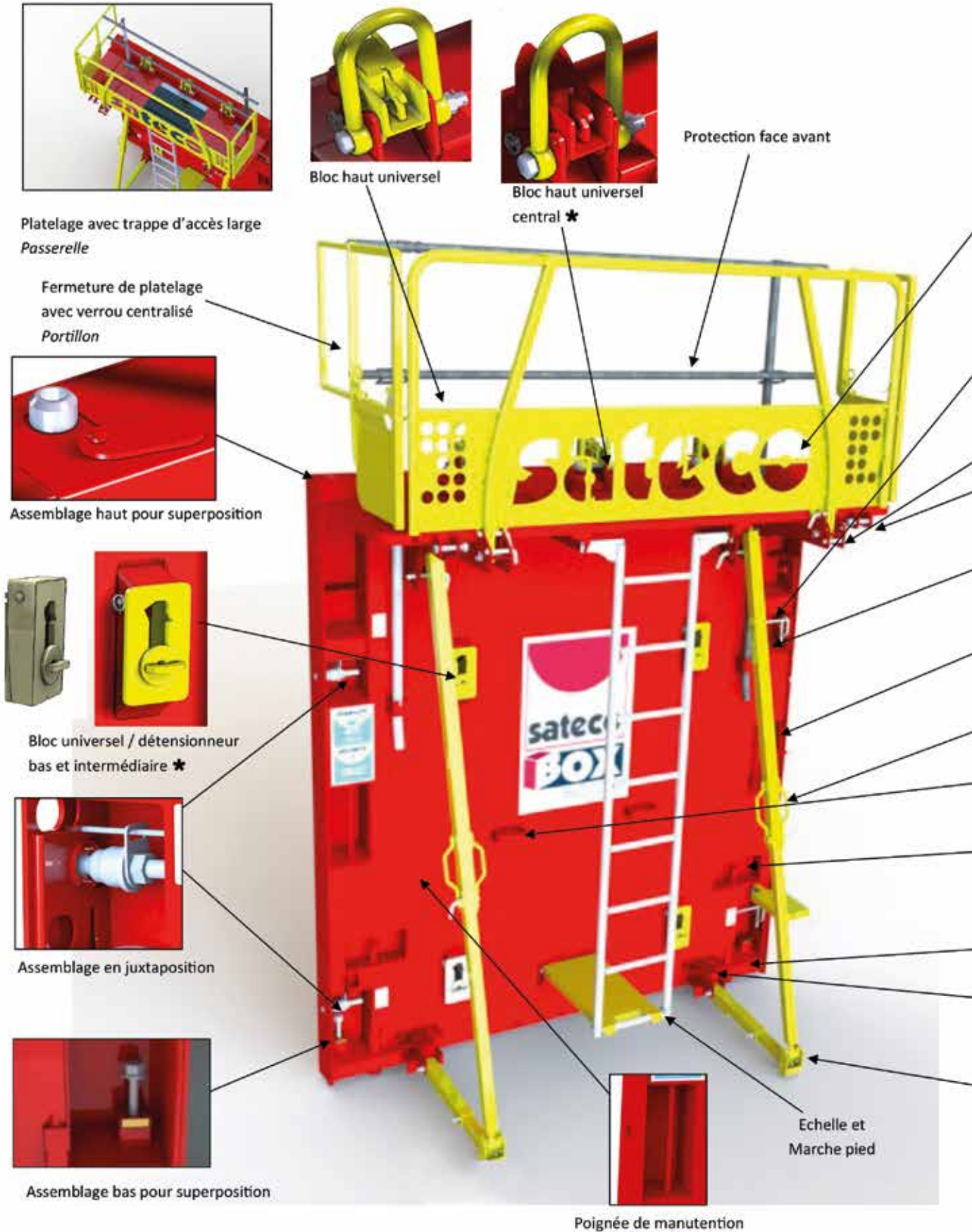



Garde-corps



Stockage haut pour tiges entretoises

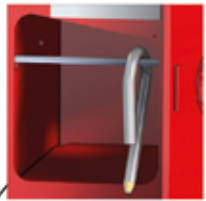

Epingle d'assemblage



Fixation garde-corps et béquille

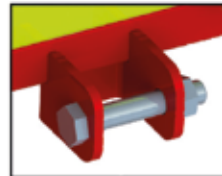

Chape de stabilisateur



Platine fil à plomb
ou



Crochet de retenue
des accessoires



Encoche pour fil à plomb



Poignée coulissante de béquille

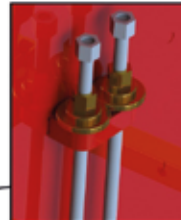

Stockage bas pour tiges
entretoises



Vérin de pied rehaussé

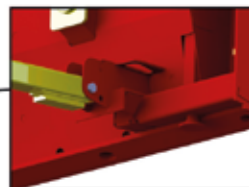

Renfort barre à mine large

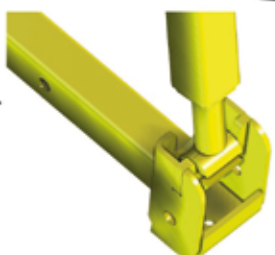

Sabot de partie basse de béquille

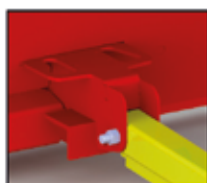

Chape de bracon bas

* : Elements disponibles en option

SÉCURITÉ ET ERGONOMIE OPTIMALE

Portillon avec extension intégrée

Poignée de préhension

Une béquille avec verrouillage
intégrée et imperdable

Une barrette d'about
fixée d'un seul coté



Vérin de pied
à 60cm de haut

Bloc détectionneur



Portique ouverture 1m20

Lest adapté

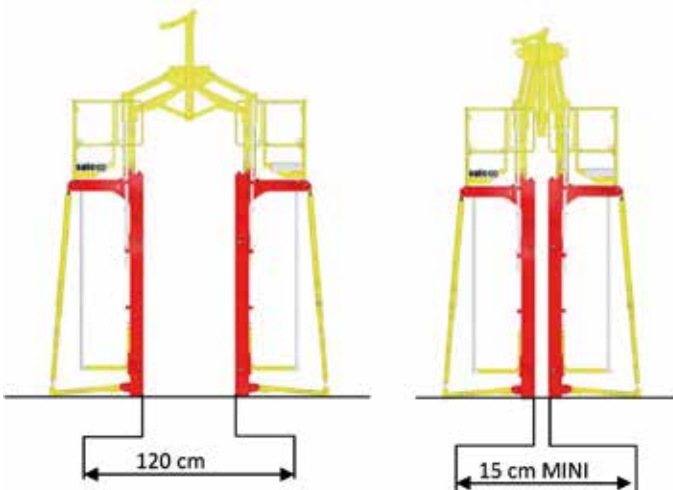

GAMME DE PANNEAUX

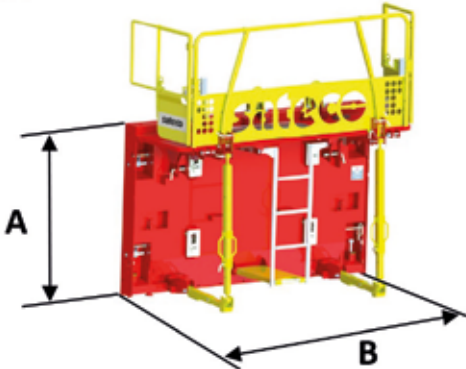
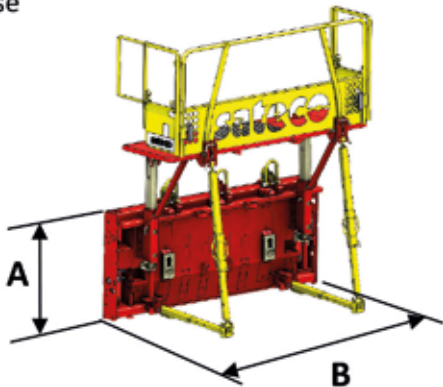
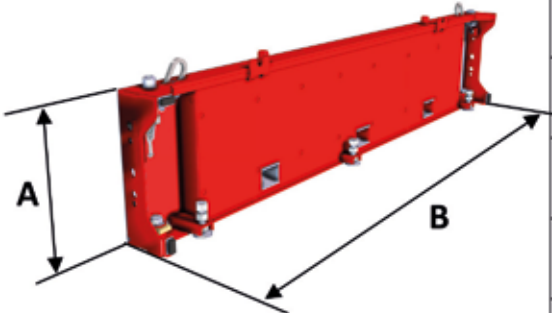
Type	A (en mm)	B (en mm)	Poids - tôle ep. 5mm (en Kg)
Panneau 	2800	2400	1090
	2800	1200	629
	2800	900	474
	2800	600	345
	2800	300	191
Sous-hausse 	1500	2400	690
	1500	1200	445
	1500	900	373
	1500	600	203
	1500	300	120
Sous-hausse 	1000	2400	690
	1000	1200	439
	1000	900	372
	1000	600	260
	1000	300	136
Rehausse 	500	2400	111
	500	1200	58
	500	900	47
	500	600	38
	500	300	22

GAMME DE PANNEAUX

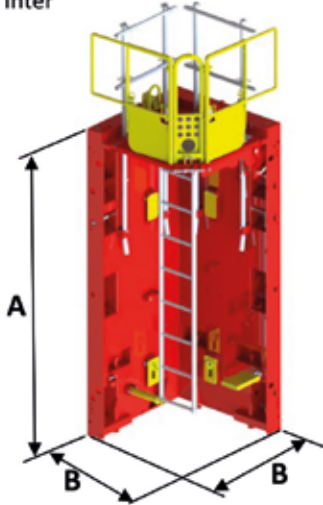
Type	A (en mm)	B (en mm)	Poids - tôle ep. 5mm (en Kg)
Panneau angle inter 	2800	1140	961
	1500	1140	825
	1000	1140	393
	500	1140	101
	3000	1140	1018
	2900	1140	984

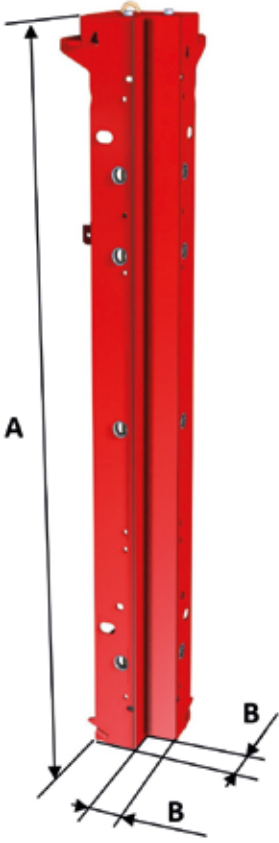
Type	Epaisseur du voile (en mm)	A (en mm)	B (en mm)	Poids - tôle ep. 5mm (en Kg)
Panneau angle exter* 	150	2800	90	178.3
	160	2800	100	181.1
	180	2800	120	210.5
	200	2800	140	218.5
	150	1500	90	83.4
	160	1500	100	85.3
	180	1500	120	88.4
	200	1500	140	93.2
	150	1000	90	62.4
	160	1000	100	64.1
	180	1000	120	67
	200	1000	140	69.4
	150	500	90	16.3
	160	500	100	17.7
	180	500	120	17.1
	200	500	140	20.3
	150	3000	90	181
	160	3000	100	185.9
	180	3000	120	213
	200	3000	140	221

PRINCIPALES CARACTÉRISTIQUES DIMENSIONNELLES

Panneau 280x240

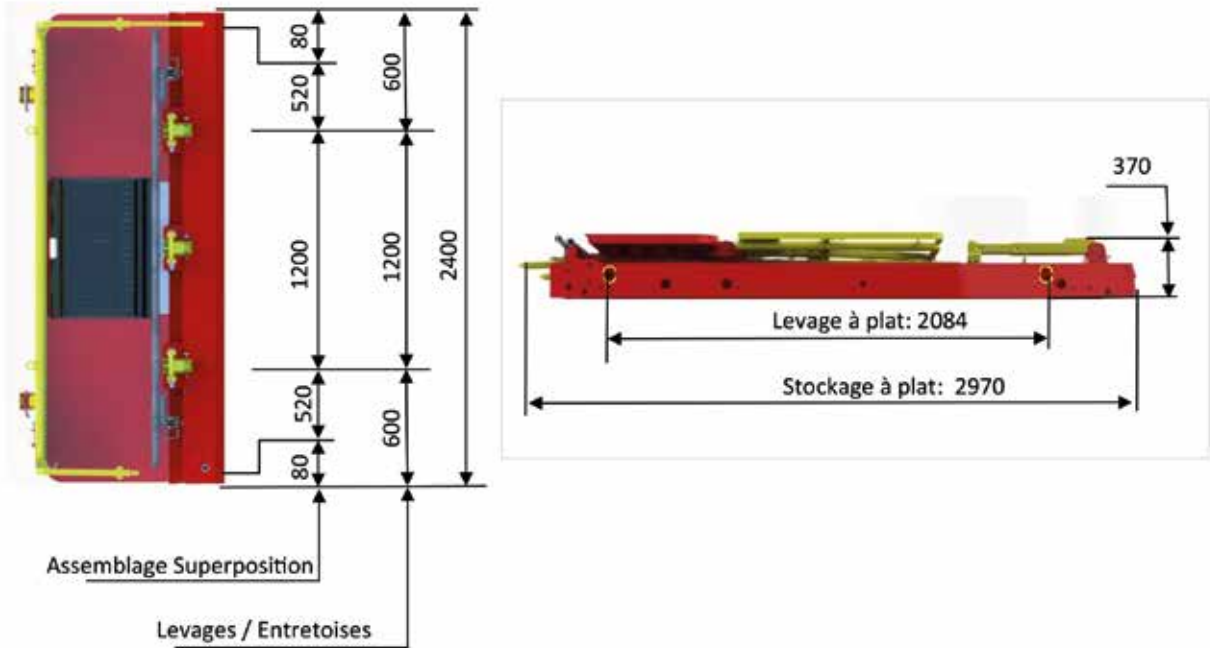

PRINCIPALES CARACTÉRISTIQUES DIMENSIONNELLES

Panneau 280x120

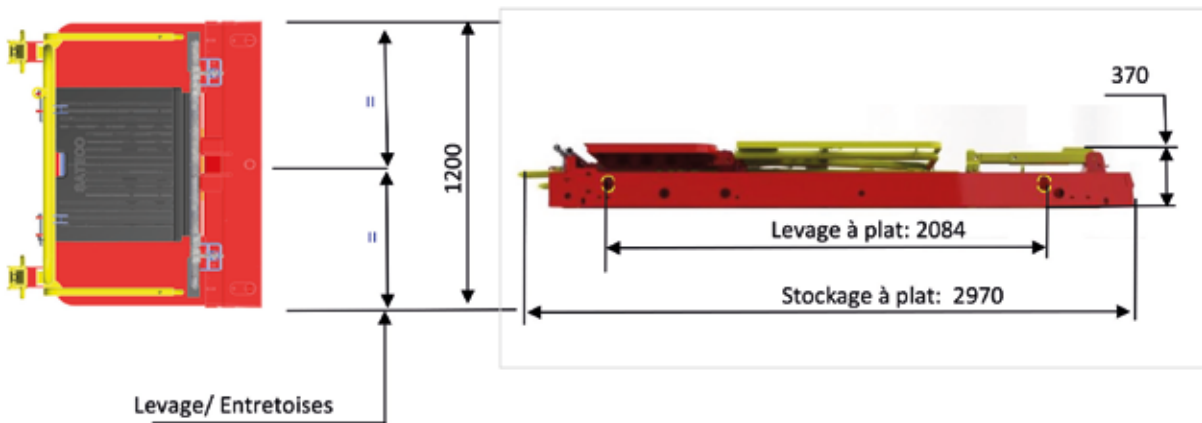
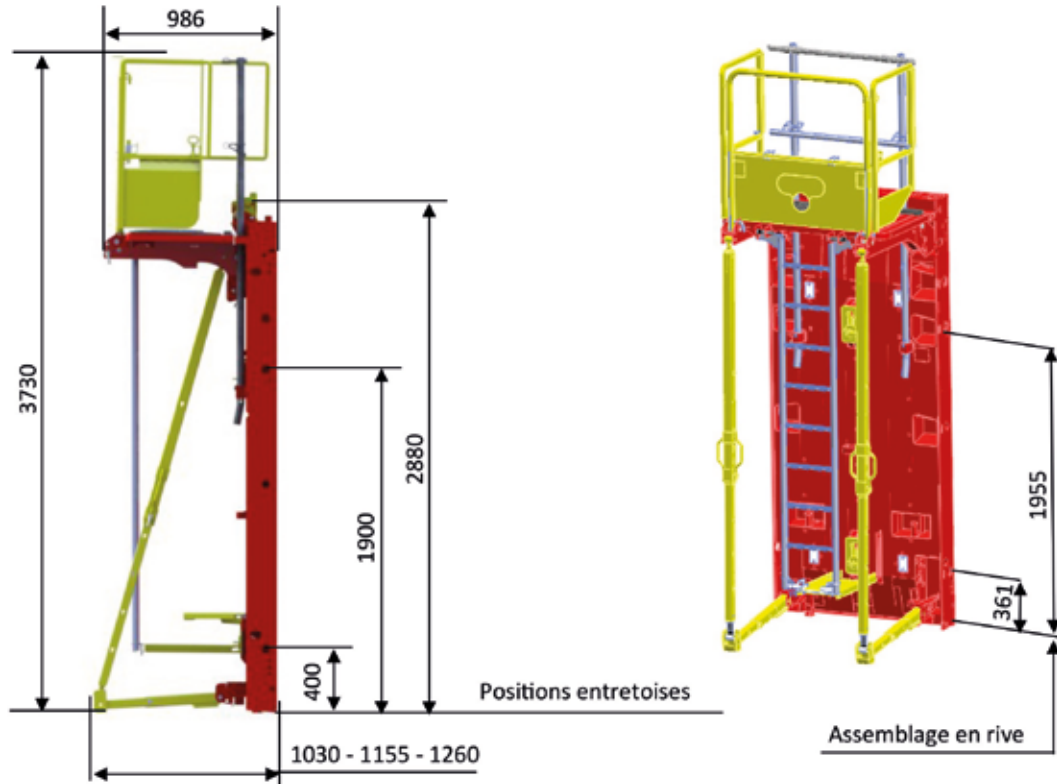

PRINCIPALES CARACTÉRISTIQUES DIMENSIONNELLES

Panneau 280x90

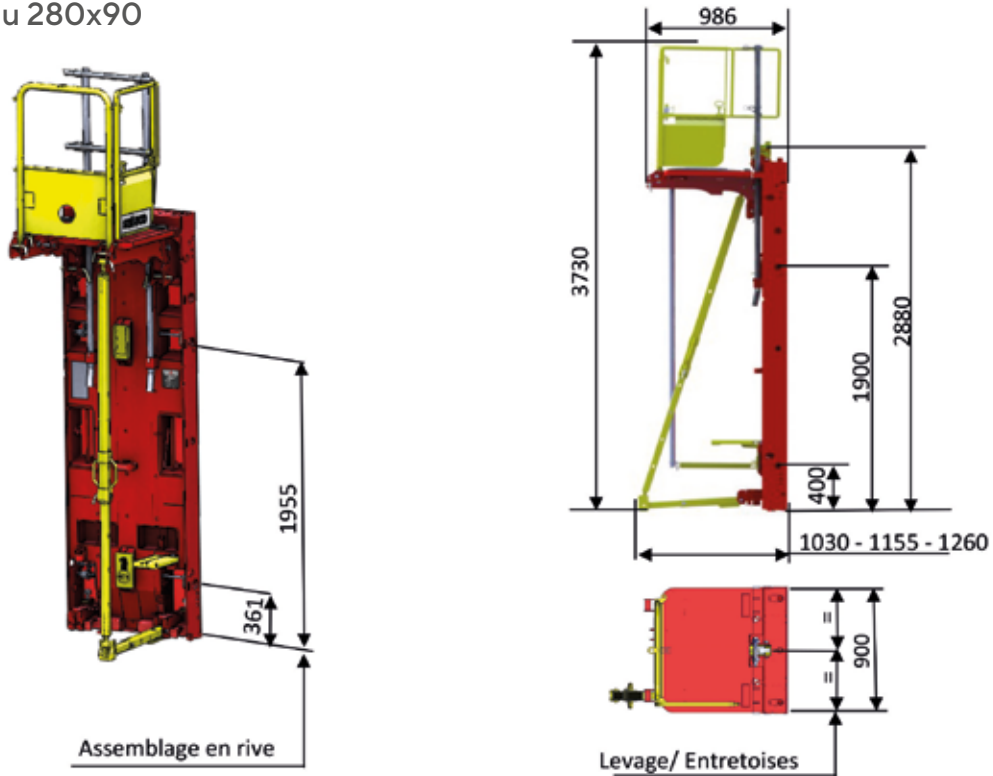

Panneau 280x60

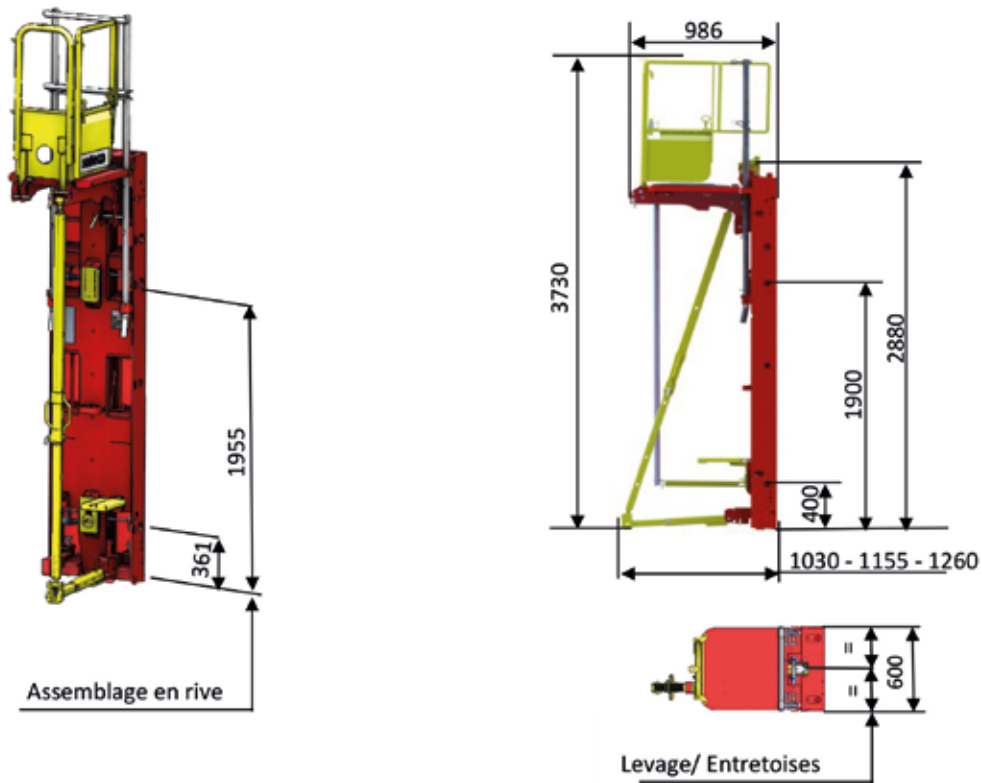

PRINCIPALES CARACTÉRISTIQUES DIMENSIONNELLES

Panneau 280x30

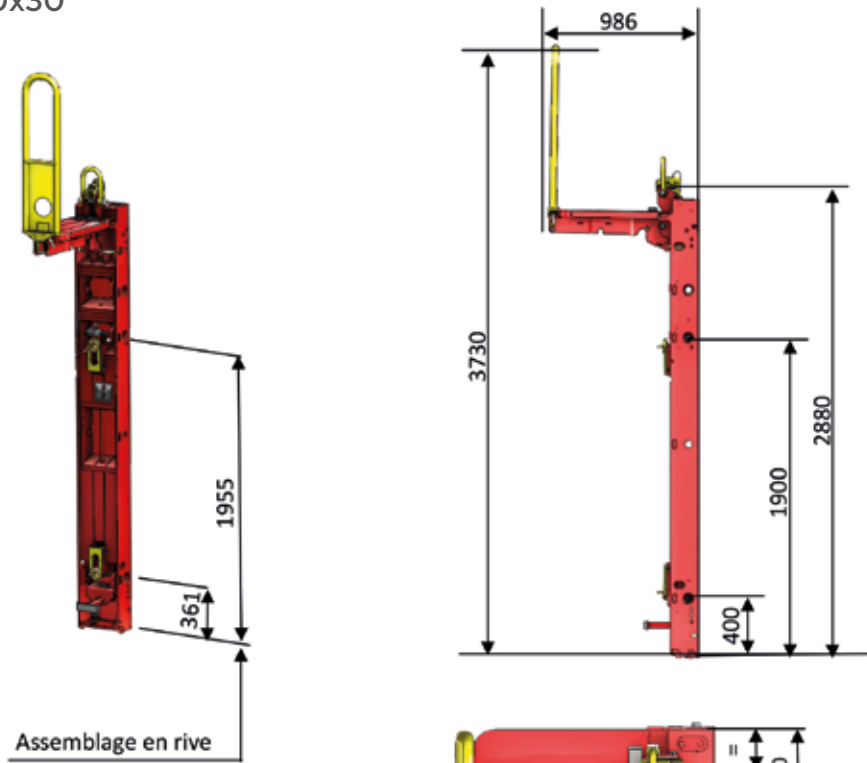

Panneau angle intérieur

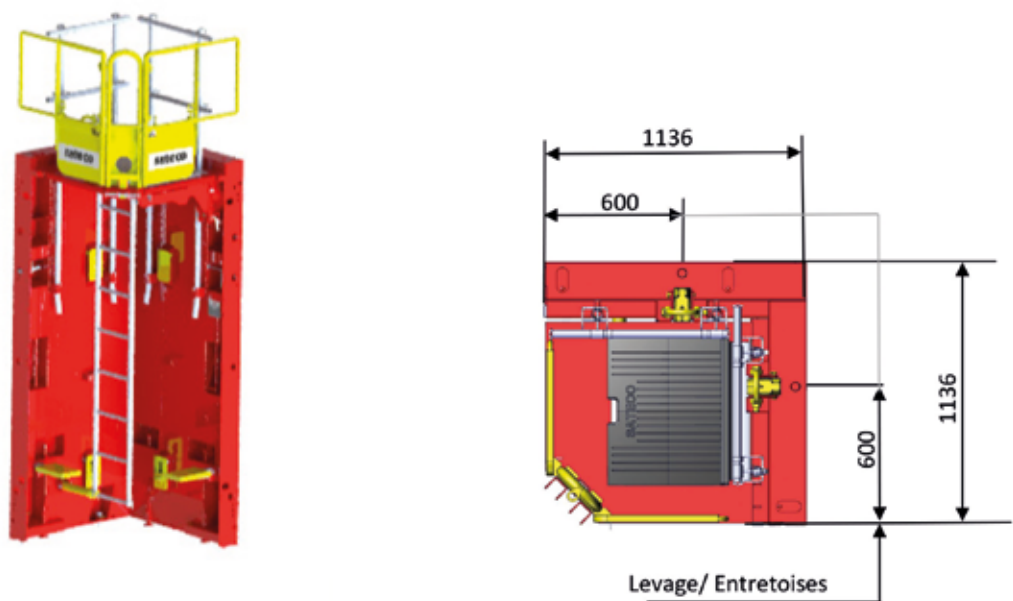

PRINCIPALES CARACTÉRISTIQUES DIMENSIONNELLES

Sous-hausse hauteur 1500 et largeur 2400

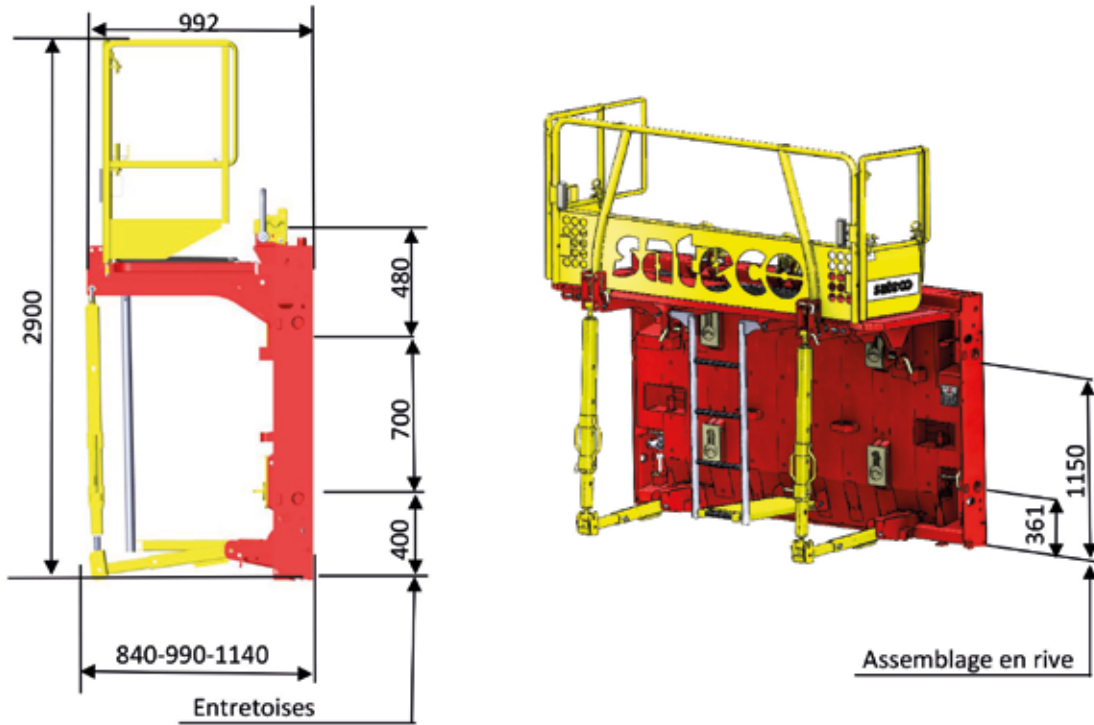

Sous-hausse hauteur 1000 et largeur 2400

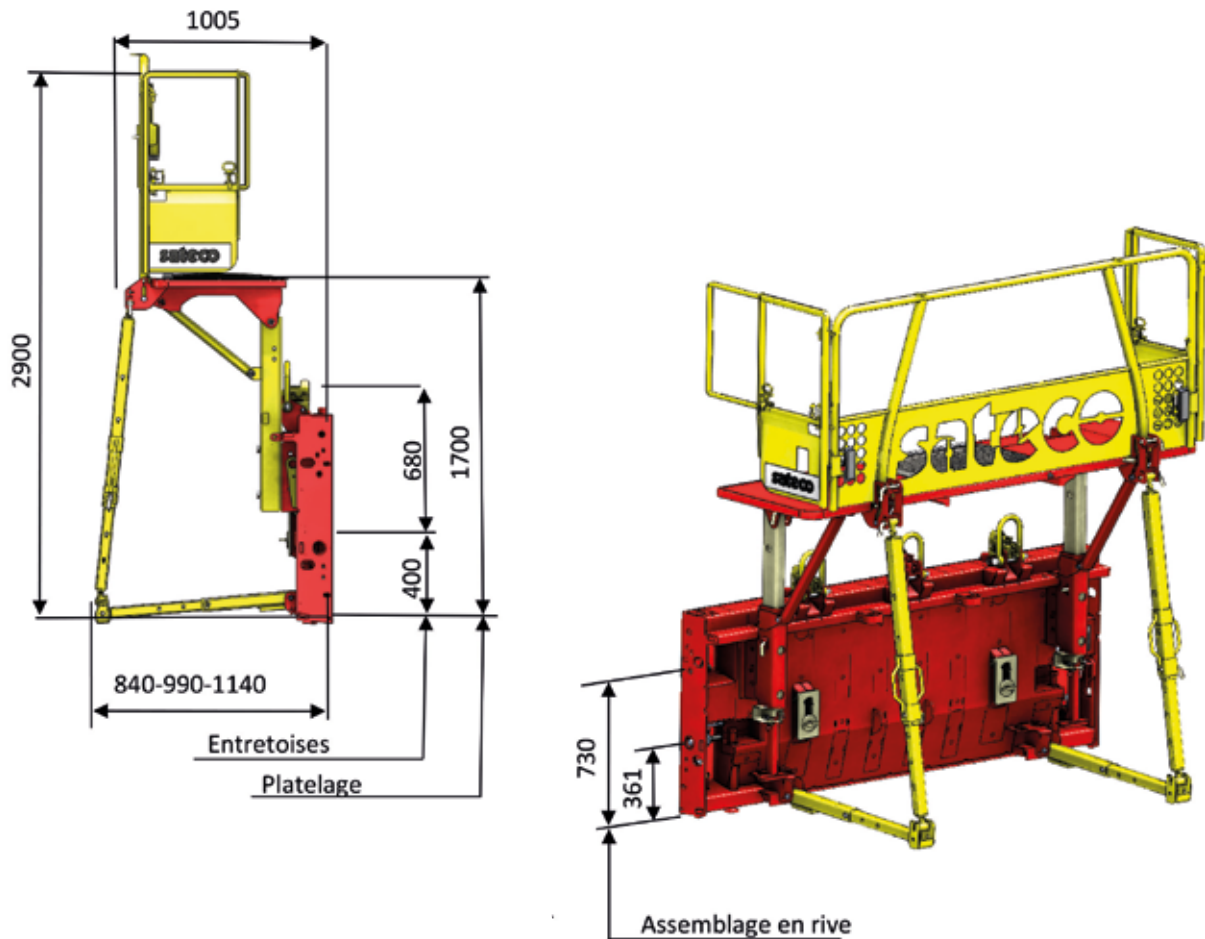

PRINCIPALES CARACTÉRISTIQUES DIMENSIONNELLES

Réhausse hauteur 50

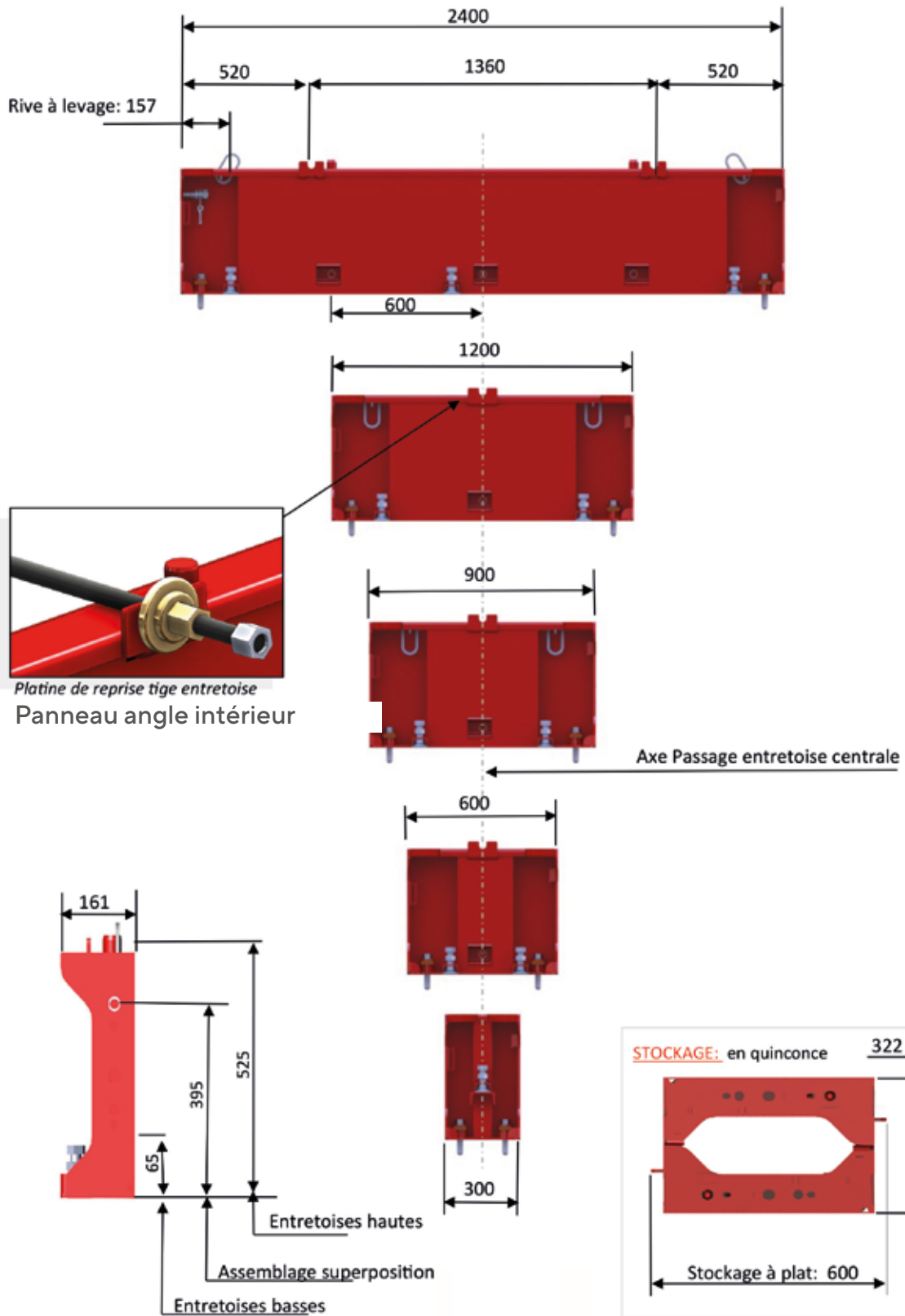

Levage à plat: prendre sur l'anneau et sur le vérin de pied.

BANCHES MÉTALLIQUES
PHOTOS CHANTIERS



PHOTOS CHANTIERS





Location | Vente / Montage - Tel : 04 42 46 60 00 - Fax : 04 42 46 60 04 - contact@sedes-coffrages.fr

COFFRAGE

ÉTAIEMENT

COFFRAGE HORIZONTAL

ÉCHAFAUDAGE
ACCÈS / SÉCURITÉ

COFFRAGES DU VALLON

8 Avenue de Rome - Z.I. Estroublans - 13 127 Vitrolles - sedes-coffrages.fr